

# NERI

Brenta  
Banc lumineux  
Taille L

Fixation : sur le terrain

Fiche technique  
Rév.04 - 2024/03/18

## DESCRIPTION

### Conformité

- Conforme à : EN 60598-1 ; EN 60598-2-3 ; EN 62031 ; EN 61347 ; EN 55015 ; EN 61000-3-2 ; EN 61000-3-3 ; EN 61547 ; UL1598 ; FCC CFR-47 ; ANSI C.62.41.



### Informations mécaniques

Hauteur	Largeur	Longueur	Poids	IP	IK	Zone exposée au vent
500 mm	1287 mm	537 mm	120 kg	55	08	0,12 m2

### Caractéristiques électriques

Tension	Fréquence	Cosφ	Classe d'isolation	Temp de fonctionnement.
120-277V	50-60Hz	>0,9	CL II	-35°C / +40°C

### Fixation

- Sur le terrain

### Matériaux

- Béton (NeriConcrete)  
- Éléments de fixation en acier inoxydable.

### NERICONCRETE

#### Caractéristiques

NeriConcrete est un béton HPC (Béton Haute Performance), résistant à la flexion et à la compression comme indiqué dans le tableau ci-dessous :

#### Performance

Résistance à la flexion, EN 1015-11	28gg	MPa	13
Résistance à la compression, EN 1015-11	28gg	MPa	75

### La concrétisation

NeriConcrete est un mélange flexible capable de s'adapter à tout type de moule, obtenu en mélangeant :

- Poudres et composants en béton ;
- Fibres polymères;
- pigments colorés;
- Eau.

### Imperméabilité

Le traitement de surface rend NeriConcrete hydrofuge et antitache.

### Opérations et maintenance

Utilisez un chiffon doux imbibé d'eau et de détergents neutres pour le nettoyage de routine. Ne pas utiliser de lavage sous pression, de sablage, de brossage et de grattage, d'alcool dénaturé, de produits contenant de l'eau de Javel ou un pH très basique.

### Finition

- Béton  
- La finition lisse est le résultat d'un mélange très fluide et de la qualité et du type des moules utilisés.

## DESSINS

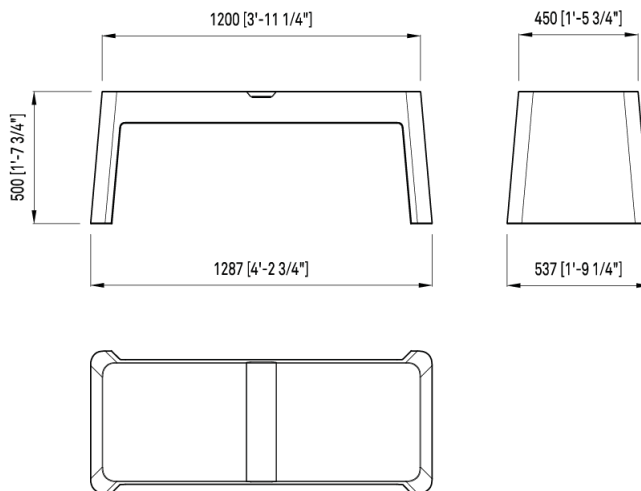
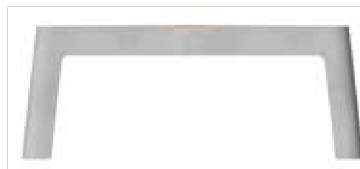

# NERI

Brenta  
Banc lumineux  
Taille L

Source : Bande LED

Fiche technique  
Rév.04 - 2024/03/18

## DESCRIPTION

### Bande LED - 3000K

#### Systeme\*

lm	W
460	7,0

\*Les valeurs énergétiques du tableau se réfèrent à la LED + Alimentation.  
- Indice de rendu des couleurs (Ra) :  $\geq 80$

## Conducteur

### Fonctions du pilote

1-10V + NCL (Analogic control + Neri Constant Lumen)

- Alimentation électronique programmable avec fonctions d'autodiagnostic avec durée de vie estimée B10 à 100 000 h.
- Protection contre les surtensions standard pour le mode différentiel DM et le mode commun CM 2kV/2kV (CL I, CL II)

## DIAGRAMMES POLAIRES

### Bande LED

