

**Descrizione**

Panchina fissa in fusione di ghisa UNI EN 1561 e legno di iroko o essenza similare *colore marrone*, il tutto corrispondente per forma, misure e decori vari al disegno che del progetto fa parte integrante.

La panchina è composta come segue:

- 1°) da due elementi in ghisa alti cm. 75, lunghi cm. 60, con funzione di sostegno della panchina. Ogni elemento è dotato di due murature (A) alte cm. 6, larghe cm. 5, distanziate fra loro con interasse di cm. 30, e di attacchi per le tavole in legno del sedile e spalliera;
- 2°) da un tirante in tubo di ferro, per il collegamento dei sostegni laterali in ghisa;
- 3°) da un sedile largo cm 41, composto da due tavole in legno massello di iroko o essenza similare, lunghe cm 180, larghe cm 19, con spessore di cm 3,5. Ogni tavola è fissata con otto viti M6 in acciaio inox ai piedi di sostegno;
- 4°) da una spalliera composta da una tavola in legno massello di iroko o essenza similare, lunga cm. 180, alta cm. 19, con spessore di cm. 3,5.

La tavola è fissata con otto viti M6 in acciaio inox ai piedi di sostegno.

La panchina assemblata ha le seguenti misure:

altezza tot. cm. 75 - lunghezza tot. cm. 180 - larghezza tot. cm. 60 - interasse fra i sostegni cm. 134 - altezza sedile cm. 43 - larghezza sedile cm. 41 - altezza schienale cm. 75 - inclinazione fra sedile e schienale 117°.

**Protezione delle superfici**

Consultare le specifiche descrizioni sui cicli di verniciatura dei materiali che compongono la panchina.

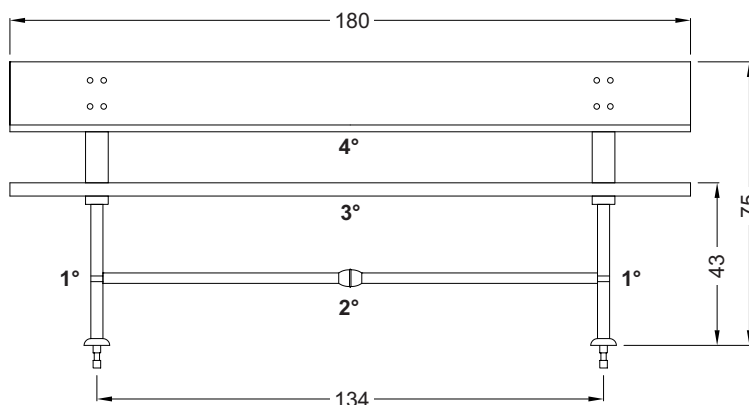

Fronte

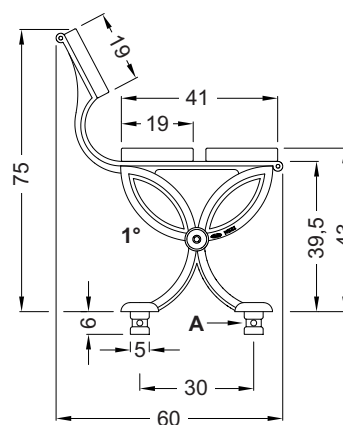

Fianco - sostegni Sx-Dx

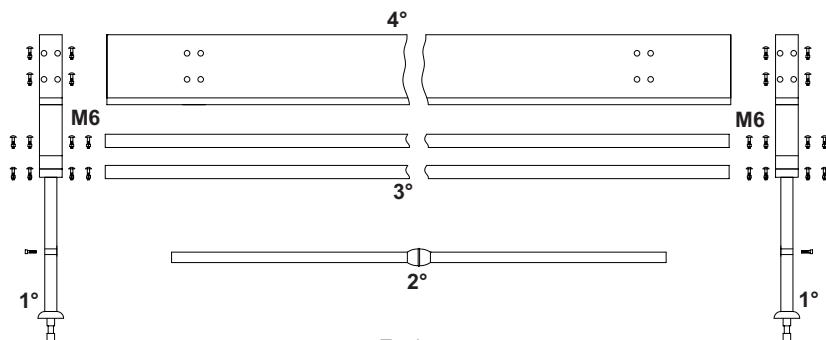

Esploso